

# СЪЁМНИК ДЛЯ СНЯТИЯ И УСТАНОВКИ ПОЖАРНЫХ ИЗВЕЩАТЕЛЕЙ

## «Съёмник ДИП», со штангой

ИСО 9001

Руководство по эксплуатации  
АЦДР.466941.001 РЭ

### 1 ОПИСАНИЕ И РАБОТА

#### 1.1 Назначение изделия

1.1.1 Устройство для снятия и установки пожарных извещателей (далее – съёмник) предназначено для эксплуатационного размещения в базу и демонтажа пожарных извещателей «ДИП-34А-01-02», «ДИП-34А-03», «ДИП-34А-04», «ДИП-34А-05», «ДИП-34ПА», «ДИП-34ПА-03», «С2000-ИП-02», «С2000-ИП-03», «С2000-ИП-ПА», «С2000-ИП-ПА-03», «С2000-ИПГ», «СОНет» и других в аналогичном корпусе, без необходимости проведения работ на высоте (без применения лестницы).

1.1.2 Применяется для извещателей закреплённых на неподвижную основу.

1.1.3 Может применяться для установки и снятия устройств в защитном колпачке.

1.1.4 Съёмник является обслуживаемым, неремонтируемым и невосстанавливаемым изделием.

#### 1.2 Технические характеристики

Таблица 1.2.1

Наименование характеристики	Значение
1.2.1 Диапазон рабочих температур, °С	минус 10 ... +50
1.2.2 Относительная влажность воздуха, %, при +50 °С	до 93
1.2.3 Масса изделия в сборе, кг, не более	0,8
1.2.4 Габаритные размеры держателя, мм, не более - диаметр - ширина - высота	110 195 215
1.2.5 Длина штанги в сложенном состоянии, м	1,4
1.2.6 Длина штанги в раздвинутом состоянии, м	3,6 max
1.2.7 Возможности работы с извещателем	перпендикулярно ±30°

#### 1.3 Состав изделия

Комплект поставки съёмника.

Таблица 1.3.1

Наименование	Количество, шт.
Съёмник ДИП АЦДР.466941.001	1
Съёмник ДИП АЦДР.304119.001	1
Держатель телескопический, с шаговой фиксацией	1
Руководство по эксплуатации АЦДР.466941.001 РЭ	1
Упаковка	1

## 2 ИСПОЛЬЗОВАНИЕ ПО НАЗНАЧЕНИЮ

### 2.1 Подготовка к работе

- Установите держатель на штангу, закрутите до упора.
- Нажав и не отпуская красную кнопку, раздвиньте штангу на необходимую длину, убедитесь, что фиксатор попал в углубление выдвижной части.

### 2.2 Снятие извещателя

Два положения держателя съёмника ДИП при снятии извещателя:

- 1) Перпендикулярно потолку поднесите съёмник к извещателю, убедитесь, что извещатель находится в центре держателя. Утяжелители должны быть примкнуты к штанге.
  - 2) При затруднённом доступе к извещателю, возможно его снятие под углом до 30 градусов. Поднесите съёмник к извещателю, убедитесь, что утяжелители расправлены к ручкам основания съёмника.
- Слегка нажмите снизу вверх, чтобы зафиксировать пружины держателя на устройстве. Будьте осторожны при использовании на подвесных потолках.
  - Поверните устройство против часовой стрелки на 10-15 градусов.
  - Опустите держатель с извещателем.



Рисунок 1. Держатель съёмника ДИП

### **2.3 Установка извещателя**

- Установите извещатель в держатель, защёлкнув пружины основания держателя.
- Перпендикулярно потолку поднесите съёмник к базе. При затруднённом доступе, положение держателя под углом до 30 градусов.
- Вращайте по часовой стрелке нажимая вверх, затем доверните еще на 10-15 градусов до полной фиксации в базе.
- Плавно тяните вниз съёмник, пока извещатель не выйдет из пружин.

## **3 ТЕХНИЧЕСКОЕ ОБСЛУЖИВАНИЕ ИЗДЕЛИЯ**

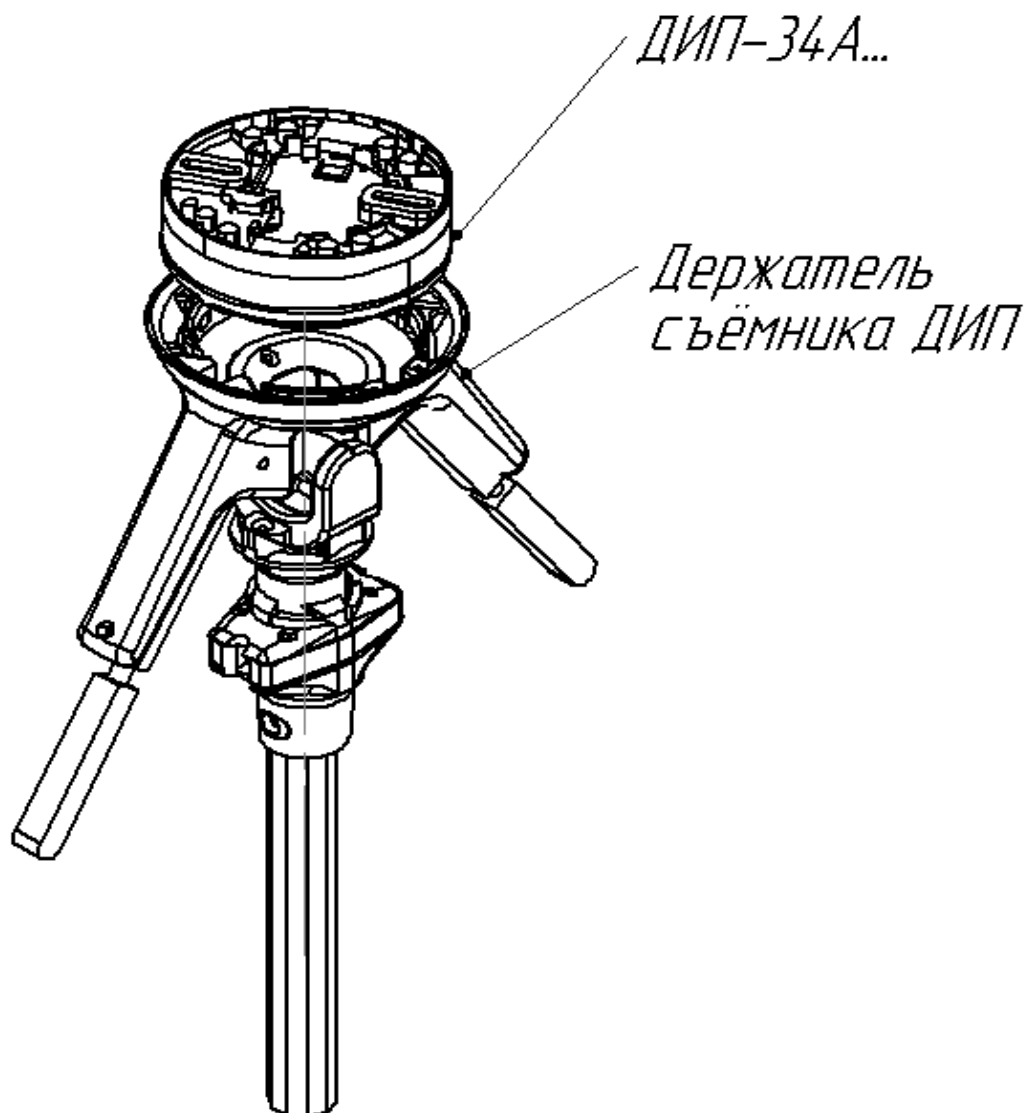
3.1 Удаление пыли с поверхности съёмника, подтягивание фиксирующих винтов по мере необходимости.

## **4 ХРАНЕНИЕ**

4.1 В транспортной таре допускается хранение при температуре окружающего воздуха от минус 50 °С до плюс 50 °С и относительной влажности до 95 % при температуре плюс 35 °С.

4.2 В потребительской таре допускается хранение только в отапливаемых помещениях при температуре от плюс 5 °С до плюс 40 °С и относительной влажности до 80 % при температуре плюс 20 °С.

## **5 ТРАНСПОРТИРОВАНИЕ**

5.1 Транспортировать изделие в собранном состоянии, со сложенными утяжелителями к штанге.

5.2 Транспортировка изделий допускается в транспортной таре при температуре окружающего воздуха от минус 50 °С до плюс 50 °С и относительной влажности до 95 % при температуре плюс 35 °С

## **6 УТИЛИЗАЦИЯ**

6.1 Утилизация изделия производится с учётом отсутствия в нём токсичных компонентов.

6.2 Содержание драгоценных материалов: не требует учёта при хранении, списании и утилизации (п. 1.2 ГОСТ 2.608-78).

6.3 Содержание цветных металлов: не требует учёта при списании и дальнейшей утилизации изделия.

## **7 ГАРАНТИИ ИЗГОТОВИТЕЛЯ**

7.1 Изготовитель гарантирует соответствие требованиям технических условий при соблюдении потребителем правил транспортирования, хранения и эксплуатации.

7.2 Гарантийный срок эксплуатации – 12 месяцев со дня ввода в эксплуатацию, но не более 10 тысяч снятий/установок ДИП.

## 8 СВИДЕТЕЛЬСТВО О ПРИЁМКЕ И УПАКОВЫВАНИИ

8.1 Комплекты «Съёмник ДИП» изготовлены и приняты в соответствии с обязательными требованиями государственных стандартов и действующей технической документации, признаны годными к эксплуатации и упакованы ЗАО НВП «Болид».

8.2 Квартал и год выпуска указаны на сопровождающей документации «Съёмник ДИП».

Ответственный за приёмку и упаковывание

ОТК \_\_\_\_\_

Ф.И.О.

\_\_\_\_\_

число, месяц, год

